

1 2 3 4 5 6 7 8 9 10 11 12 13 14 15

A	最大工件負載	立式 100Kg 臥式 250Kg
	許容工件質量	12.4 Kg.cm.s <sup>2</sup>
	分割精度	15°
	重複精度	4°
	最小設定單位	0.001°
B	許容切削扭矩	58 kg-m
	最高迴轉數	22.2 rpm
	伺服馬達型式	FANUC 4i/8i
	齒數比	1:120
	油壓投入壓力	50 kg/cm <sup>2</sup>

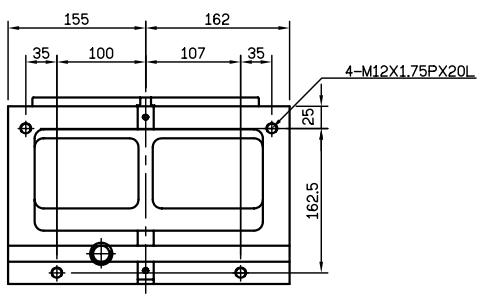
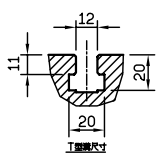
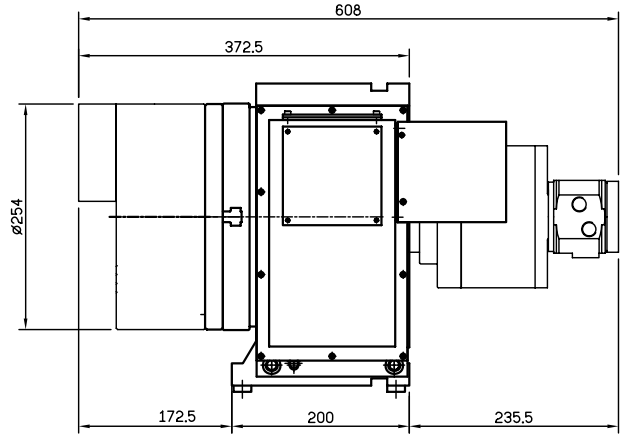
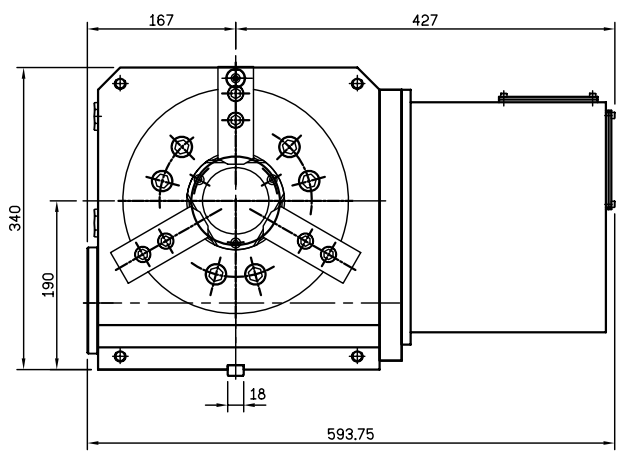
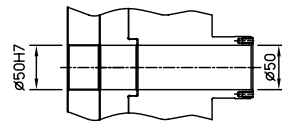
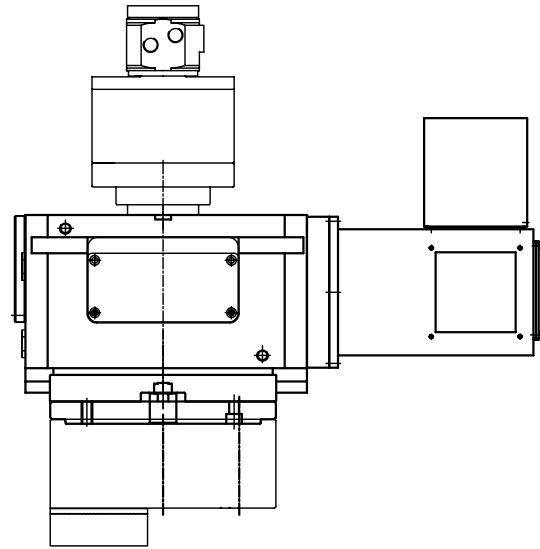

C  
D  
E  
F  
G  
H  
I  
J

A  
B  
C  
D  
E  
F  
G  
H  
I  
J

1 2 3 4 5 6 7 8 9 10 11 12 13 14 15

		detron		比例 SCALE	圖號 MODEL	材質 MATERIAL	名稱 TITLE	圖號 DRAWING NO.
				1=3	GX255H		GX255H+10'攻頭	
▲ 00'00'00		XXXXX		角註 SKIAGRAPHY	用途 UNIT	備註 REMARKS	校準	管圖
ITEM DATE	ITEM DESCRIPTION							SHEET OF A2